

Werkstoff: Glasfaserverstärktes Vinylesterharz (VE),
Druckstufe: PN 10

Material: Glass Fibre Reinforced Vinylester Resin (VE),
Pressure Rating: PN 10

Kap. / Chap.	Artikel / Item	Nennweite / Nom. Diameter	Verb. / Con.	Seite / Page
1.0	Allgemeine Beschreibung Wickelrohr / General Description Filament Wound Pipe			2
1.1a	Rohr / Pipe	DN 25 – DN 300	Zyl.	7
1.1b		DN 350 – DN 500	Kon.	8
1.2a	Bogen 45° / Elbow 45°	DN 25 – DN 300	Zyl.	9
1.2b		DN 350 – DN 500	Kon.	10
1.3a	Bogen 90° / Elbow 90°	DN 25 – DN 300	Zyl.	11
1.3b		DN 350 – DN 500	Kon.	12
1.4a	T-Stück / Tee	DN 25 – DN 300	Zyl.	13
1.4b		DN 350 – DN 500	Kon.	14
1.5a	Konzentrische Reduzierung / Concentric Reducer	DN 25 – DN 300	Zyl.	15
1.5b		DN 350 – DN 500	Kon.	16
1.6a	Exzentrische Reduzierung / Eccentric Reducer	DN 25 – DN 300	Zyl.	17
1.6b		DN 350 – DN 500	Kon.	18
1.7a	Bund / Collar (Passend für beide Normen / Suitable for both standards)	DN 25 – DN 300	Zyl.	19
1.7b		DN 350 – DN 500	Kon.	20
1.8a	Stahllosflansch / Steel Flange	DIN EN 1092-1 DN 25 – DN 500		21
1.8b		ANSI B 16.5 DN 25 – DN 500		22
1.9a	Blindflansch / Blind Flange	DIN EN 1092-1 DN 25 – DN 500		23
1.9b		ANSI B 16.5 DN 25 – DN 500		24
1.10a	Rohrmuffe / Coupling	DN 25 – DN 300	Zyl.	25
1.10b		DN 350 – DN 500	Kon.	26

Abkürzungen:
DN = Nennweite
Kon. = Konisch
Verb. = Verbindung

Zyl. = Zylindrisch
Kap. = Kapitel

Abbreviations:
DN = Nominal Diameter
Kon. = Conical
Con. = Connection

Zyl. = Cylindrical
Chap. = Chapter

WICKELROHRE

FKT-Wickelrohre werden aus Vinylesterharz und Glasfaserrovings im Wickelverfahren hergestellt. Das automatisch ablaufende, maschinelle Fertigungsverfahren mit anschließender Härtung sichert hohe und gleichbleibende mechanische Festigkeiten. Für den Gebrauch im Zusammenhang mit besonders aggressiven Medien erhalten die Rohrsysteme eine Chemieschutzschicht von 2,5 mm.

Die FKT Wickelrohre Typ VE (Vinyl Ester) und CSVE (Corrosive Service Vinyl Ester) sind als Standardprogramm in den Nennweiten von 25 mm bis 1.000 mm für die Druckstufen PN 10 und 16, sowie auf Anfrage in Nennweiten bis 4.000 mm lieferbar.

Werkseitig werden die Rohre mit angewickelter Glockenmuffe und entsprechend vorbereitetem Spitzende für eine Verbindung durch Kleben oder mit glatten Enden für eine Laminierverbindung geliefert. Die Klebeverbindung ermöglicht bei langem und überwiegend geradem Leitungsverlauf sowohl oberirdisch als auch erdverlegt eine schnelle Montage. Die Laminierverbindung begünstigt hingegen die Montage von komplexen Rohrkonstellationen, u.a. auch in beengten Räumlichkeiten, bei langfristiger Verlässlichkeit.

FILAMENT WOUND PIPES

FKT's filament-wound pipes are manufactured from vinyl ester resin and glass fibre roving in a filament-winding process. The automated production process by machine followed by temperature controlled curing ensures consistent and high mechanical strength. For use in connection with very aggressive media the pipe systems are provided with a chemical protective layer of 2.5 mm.

The filament-wound pipes type VE (Vinyl Ester) and CSVE (Corrosive Service Vinyl Ester) are available in nominal diameters from 25 mm to 1,000 mm and pressure ratings PN 10 and 16 as the standard range of products. Pipes with nominal diameters up to 4,000 mm are available upon request.

The pipes are delivered either with spigot and socket for a bonded connection or with plain ends for a laminated bond. A bonded connection allows fast installation of long and mostly straight running lines, underground as well as aboveground. The laminated connection allows complex piping configurations and installation in confined spaces with proven long-term reliability.

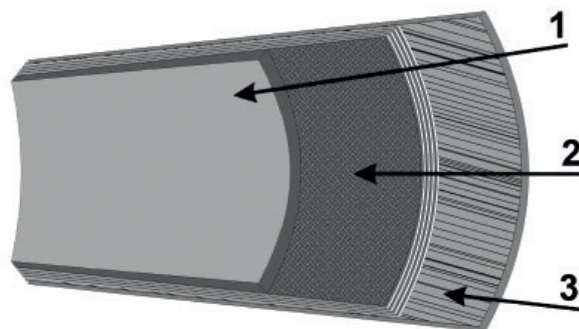

- 1 Besonders korrosionsfeste harzreiche Innenschicht, 0,5 mm bei Ausführung VE.
- 2 In Harz eingebettete Laminat-Rovings.
- 3 Äußere Deckschicht, 0,3 mm.

- 1 Corrosion-proof resin-rich inner coating, 0.5 mm in version VE.
- 2 Laminate roving matrix embedded in resin.
- 3 Top coat, 0.3 mm.

FITTINGS

FKT-Formstücke werden aus Vinylesterharz und unter Einsatz von Glasmatten und Geweben hergestellt. Vorgegangen wird dabei entweder nach dem Wickelverfahren oder nach dem Auflegeverfahren per Hand. Wie die Rohre werden auch die Formstücke entsprechend mit einer Chemieschutzschicht von 0,5 mm (Typ VE) oder 2,5 mm (Typ CSVE) geliefert.

Die Vielzahl der verschiedenen Arten von Formstücken ermöglicht eine Ausführung komplizierter Rohrsysteme. Alle lieferbaren Standardformstücke sind aus den folgenden Maßtabellen ersichtlich. Des Weiteren können für besondere Rohrverläufe auch Sonderformstücke gefertigt werden.

WERKSTOFF

GFK ist ein Verbundwerkstoff, der sich aus zwei unterschiedlichen Komponenten zusammensetzt. Verstärkungsfasern aus Textilglas zeichnen sich durch ihre hohe mechanische Belastbarkeit aus, duroplastische Harzsysteme sind bekannt für ihre ausgezeichnete Chemikalienbeständigkeit. Kombiniert man die beiden Komponenten, erhält man ein Produkt, das die Vorteile beider vereinigt.

Die charakteristischen Eigenschaften dieses Verbundwerkstoffes lassen sich durch den Volumenanteil und Orientierung der Glasfasern ebenso wie durch die Wahl des Harztypes individuell einstellen. Als Matrixwerkstoff verwendet FKT Vinylesterharzsysteme. Diese sind vor und während der Verarbeitung flüssig. Die Glasfasern werden mit dem Harz getränkt und bei Rohren im Kreuzwickel-Verfahren in die gewünschte Form gebracht. Nach der Formgebung härtet der Verbundwerkstoff unter Zugabe von Wärme durch chemische Reaktion aus.

Aufgrund seiner duroplastischen Eigenschaften ist der Verbundwerkstoff GFK auch bei hohen Temperaturen nicht mehr verformbar und zeichnet sich außerdem durch hohe mechanische Belastbarkeit aus. Berücksichtigt man zudem die optimale Korrosions- und Chemikalienbeständigkeit bei gleichzeitig geringem Gewicht, eröffnen sich vielseitige Einsatzgebiete für GFK-Rohrsysteme bei langzeitiger Betriebssicherheit. Die Korrosionsfestigkeit ist einer separaten Korrosionstabelle (Kapitel 11) zu entnehmen.

FITTINGS

Besides vinyl ester resin FKT's fittings are made of glass fibre mats and glass fabric. The fittings are produced either in a filament-winding process or by applying the components manually. As well as the pipes, the fittings are available with a chemical protective layer of 0.5 mm (type VE) or 2.5 mm (type CSVE).

The wide range of several kinds of fittings allows the installation of complex pipe systems. All standard fittings that can be delivered are included in the charts of the following pages. Furthermore customised fittings are available for special pipelines.

MATERIAL

Glass fibre reinforced plastic (GRP) is a composite material, consisting of two different components. Reinforcing fibres made of textile glass possess excellent mechanical strength, while duroplastic resins are known for their excellent chemical resistance. The combination of these two components results in a single product that provides the advantages of both.

The characteristic properties of this composite material can be individually fine-tuned by modification of the volume content and alignment of the glass fibres as well as by the choice of the resin type. FKT uses vinyl ester resin as matrix material. These remain liquid before and during the production process. The glass fibres are impregnated with resin and are applied into the desired shape of the pipe in a cross-winding process. After shaping, the composite material is cured by adding controlled temperature, which causes a chemical reaction.

In consequence of its duroplastic properties, the composite material GRP retains its shape even at elevated temperatures while its high mechanical strength is characteristic. These properties, together with optimum corrosion resistance, chemical resistance and low weight, allow GRP piping systems to be used in many areas of application with associated long-term operational safety. The corrosion resistance is listed in separate corrosion charts (chapter 11).

Die werkstoffgerechte Fertigung, unter Berücksichtigung der branchenspezifischen DIN- und EN-Normen, unterliegt einem strengen Qualitätssicherungssystem. Kontinuierliche, amtliche Qualitätsüberwachungen gewährleisten die Zulassungen von FKT-Rohrsystemen für zahlreiche Anwendungsbereiche.

Our material-oriented production is subject to strict quality control systems, according to the relevant DIN and EN standards in force. Continuous monitoring of quality and compliance with official standards ensure approval of FKT pipe systems for many areas of application.

VERBINDUNGSTECHNIKEN

Einen wesentlichen Faktor bei der Bewertung von Kunststoff-Rohrsystemen stellt die Verbindungstechnik der Rohre und Formstücke miteinander dar. FKT-Rohrsysteme bieten dafür ein weites Spektrum an bewährten, werkstoffgerechten Möglichkeiten. Vorbereitung und Handhabung erfolgen nach der „Detailanweisung – Verarbeitungsanleitung Kleben und Laminieren“ (Kapitel 10).

CONNECTING TECHNIQUES

An essential factor in evaluating plastic pipe systems is the technology applied for connecting pipes and fittings with one another. Therefore FKT provides a wide range of tried and tested, material-based options. The “Processing Instructions – Bonding and Laminating” (chapter 10) describe preparations and handling of the connecting techniques.

KLEBEVERBINDUNG

Die Klebetechnik ist die am häufigsten eingesetzte Verbindungsmethode für GFK-Rohrleitungssysteme. Besonders bewährt hat sie sich für Anwendungen in der chemischen Industrie. Standardmäßig erfolgt die Klebetechnik unter Verwendung spezieller auf Rohrsystem und Anwendungsfall abgestimmter Mehrkomponenten-Kleber bis zur Nennweite DN 500.

BONDED CONNECTION

The bonding technique is the most frequently used method for connecting GRP pipeline systems. Bonding has proved especially effective in chemical industry applications. For nominal diameters up to DN 500 it is FKT's standard connecting technique. The multi-part adhesive is adapted for the piping system and case of application.

LAMINIERVERBINDUNG

Bei Nennweiten über DN 500 und bei besonderen Anforderungen können die Verbindungen durch Laminieren erfolgen. Glatte Rohrenden und Formteile werden durch die Laminierverbindung sowohl in der Vorfertigung als auch auf der Baustelle langfristig sicher zusammengefügt.

LAMINATED CONNECTION

For diameters larger than DN 500 and in case of special requirements, connections can be made by laminating. Plain end pipes and fittings are assembled in prefabrication as well as on site by applying laminated connections for safe and long-term use.

FLANSCHVERBINDUNG

Bei komplizierten Isometrien mit häufigen Demontageerfordernissen werden lösbare Flanschverbindungen mit Anschlussmaßen nach DIN oder ANSI verwendet. Ein Sortiment von Fest- und Losflanschen aus GFK und Metall stehen hierbei zur Verfügung.

FLANGE CONNECTION

In the case of complicated isometrics which may have to be frequently disassembled, connections are carried out using flanges with bolt patterns in accordance with DIN or ANSI standards. An assortment of several flanges made of GRP or metal are available.

VERBINDUNG VON ROHREN UND FITTINGS

DN	Rohrsystem VE	
	10 BAR	16 BAR
25	Ausführung in PN 16	Zylindrisches / Glattes Ende
40	Ausführung in PN 16	Zylindrisches / Glattes Ende
50	Ausführung in PN 16	Zylindrisches / Glattes Ende
65	Ausführung in PN 16	Zylindrisches / Glattes Ende
80	Ausführung in PN 16	Zylindrisches / Glattes Ende
100	Ausführung in PN 16	Zylindrisches / Glattes Ende
125	Ausführung in PN 16	Zylindrisches / Glattes Ende
150	Zylindrisches / Glattes Ende	Zylindrisches / Glattes Ende
200	Zylindrisches / Glattes Ende	Konisches / Glattes Ende
250	Zylindrisches / Glattes Ende	Konisches / Glattes Ende
300	Zylindrisches / Glattes Ende	Konisches / Glattes Ende
350	Konisches / Glattes Ende	Konisches / Glattes Ende
400	Konisches / Glattes Ende	Konisches / Glattes Ende
450	Konisches / Glattes Ende	Konisches / Glattes Ende
500	Konisches / Glattes Ende	Konisches / Glattes Ende
600	Glattes Ende	Glattes Ende
700	Glattes Ende	Glattes Ende
800	Glattes Ende	Glattes Ende
900	Glattes Ende	Glattes Ende
1000	Glattes Ende	Glattes Ende

Abkürzungen:
DN = Nennweite
VE = Vinyloesterharz

CONNECTIONS OF PIPES AND FITTINGS

DN	Pipe System VE	
	10 BAR	16 BAR
25	Constructed as PN 16	Cylindrical / Plain End
40	Constructed as PN 16	Cylindrical / Plain End
50	Constructed as PN 16	Cylindrical / Plain End
65	Constructed as PN 16	Cylindrical / Plain End
80	Constructed as PN 16	Cylindrical / Plain End
100	Constructed as PN 16	Cylindrical / Plain End
125	Constructed as PN 16	Cylindrical / Plain End
150	Cylindrical / Plain End	Cylindrical / Plain End
200	Cylindrical / Plain End	Conical / Plain End
250	Cylindrical / Plain End	Conical / Plain End
300	Cylindrical / Plain End	Conical / Plain End
350	Conical / Plain End	Conical / Plain End
400	Conical / Plain End	Conical / Plain End
450	Conical / Plain End	Conical / Plain End
500	Conical / Plain End	Conical / Plain End
600	Plain End	Plain End
700	Plain End	Plain End
800	Plain End	Plain End
900	Plain End	Plain End
1000	Plain End	Plain End

Abbreviations:
DN = Nominal Diameter
VE = Vinyl Ester Resin

QUALITÄTSSICHERUNG

Eine breite Produktpalette von Rohrsystemen aus GFK in Verbindung mit einem soliden Engineering und der Montage sind die Grundlage zur Bewältigung immer höherer technischer Erfordernisse in Gegenwart und Zukunft. Die jahrelangen Erfahrungen der FKT mit glasfaserverstärkten Kunststoffen, die werkstoffgerechten Verarbeitungsmethoden und ein umfangreiches Qualitätssicherungssystem nach DIN EN ISO 9001 gewährleisten die Herstellung von hochwertigen Erzeugnissen.

Neben den Testmethoden nach internationalen Prüfnormen, wie DIN, EN und ASTM, finden auch an diese Prüfnormen angelehnte Werknormen Anwendung. Eine Kontrolle des Rohmaterials und eine Überwachung des Herstellungsprozesses gehören ebenso zum Standard wie eine Prüfung der fertigen Erzeugnisse. Somit kann ausgeschlossen werden, dass Produkte, die nicht den Anforderungen der FKT und deren Kunden entsprechen, freigegeben bzw. ausgeliefert werden.

Außerdem kommt solchen Standard-Testmethoden auch große Bedeutung bei der Konstruktion und Erstellung technischer Spezifikationen zu. Entsprechend von der FKT durchgeführte Qualitätskontrollen an Werkstoffen und Erzeugnissen bieten zum einen Planungssicherheit und zum anderen Sicherheit im Umgang mit den Produkten. Auch die gleichbleibend hohe Qualität kann somit gewährleistet werden.

Anmerkung:

Die auf den folgenden Seiten tabellarisch dargestellten Produktdaten entsprechen der deutschen Schreibweise für Zahlen.

QUALITY CONTROL

A wide range of pipe system products made of GRP backed by solid engineering and assembly are the foundation to cope successfully with the technically and evermore challenging tasks of both today and tomorrow. FKT's long-standing experience with glass fibre reinforced plastics, the material-oriented processing and a comprehensive quality assurance system following DIN EN ISO 9001 ensure the production of high quality products.

Besides the testing methods following international standards e.g. DIN, EN and ASTM, company standards which are based on those are used as well. Along with it go of course checks of raw material, monitoring of the production process and testing of the finished products. This ensures that no product can be released or supplied unless it meets FKT's and the customer's requirements.

Furthermore are these standard testing methods of great importance for construction and preparation of technical specifications. Appropriate quality control of material and products executed by FKT offer both planning security and security in handling the products. It also guarantees the consistent high quality of the products.

Note:

The product data listed in tabular form on the following pages complies with the German notation of numbers.

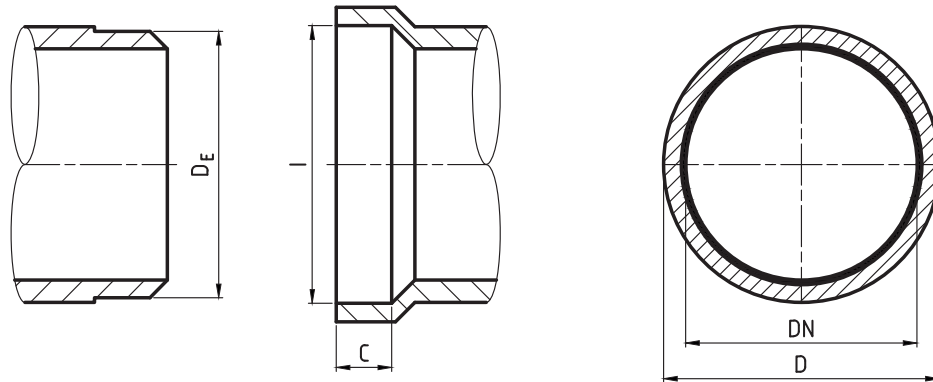

DN	D	DE	I	C	V	G	LL	Art.-Nr.
25	29,8	29,4	30	25	0,5	0,4	3.000	VE-16-RL-0025-K
40	44,8	44,4	45	25	1,3	0,6	3.000	VE-16-RL-0040-K
50	54,8	54,4	55	25	2,0	0,7	3.000	VE-16-RL-0050-K
65	69,8	69,4	70	25	3,3	0,9	3.000	VE-16-RL-0065-K
80	84,8	84,4	85	35	5,0	1,1	6.000	VE-16-RL-0080-K
100	104,8	104,4	105	40	7,9	1,4	8.000	VE-16-RL-0100-K
125	130,6	129,4	130	50	12,3	2,0	10.000	VE-16-RL-0125-K
150	154,8	154,4	155	40	17,7	2,1	10.000	VE-10-RL-0150-K
200	205,6	204,4	205	50	31,4	3,2	10.000	VE-10-RL-0200-K
250	256,4	255,0	256	65	49,1	5,2	10.000	VE-10-RL-0250-K
300	308,0	308,0	309	75	70,7	6,9	10.000	VE-10-RL-0300-K

Außendurchmesser-Toleranzen / Outside Diameter Tolerances

DN 25 - DN 100: +1,7 mm, -0,6 mm
 DN 125 - DN 300: +2,4 mm, -1,0 mm
 DN 350 - DN 450: +3,3 mm, -1,5 mm
 ≥ DN 500: +4,2 mm, -2,0 mm

Abkürzungen:

DN = Nennweite
 DE = Außendurchmesser Rohrende
 C = Einstecktiefe
 G = Gewicht
 Art.-Nr. = Artikelnummer

D = Außendurchmesser
 I = Innendurchmesser
 V = Rohrvolumen
 LL = Lieferlänge

Abbreviations:

DN = Nominal Diameter
 DE = Outer Diameter at Pipe End
 C = Insertion Depth
 G = Weight
 Art.-Nr. = Item Number

D = Outer Diameter
 I = Inner Diameter
 V = Pipe Volume
 LL = Delivery Length

Andere Rohrdimensionen und Längen sind auf Anfrage lieferbar. Alle Angaben in ca. mm, ca. dm³ / m (V) bzw. ca. kg / m (G).
 Pipes in other diameters and lengths are available upon request. All data in ca. mm, ca. dm³ / m (V) or ca. kg / m (G).

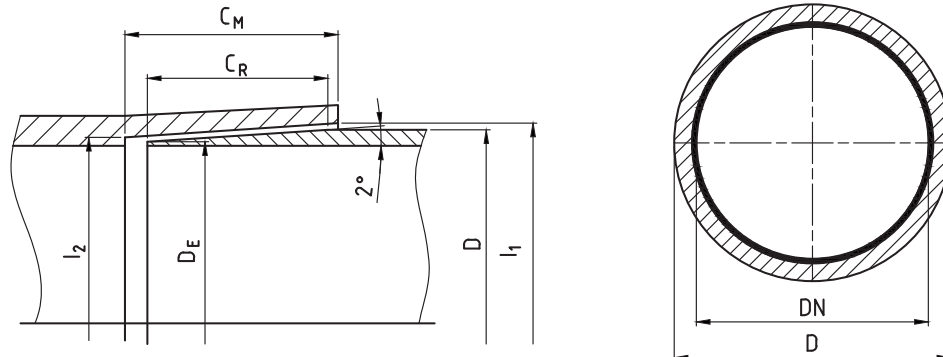

DN	D	l ₁	l ₂ = D _E	C _R	C _M	G	LL	Art.-Nr.
350	359,6	360,6	351,4	115	130	12,9	10.000	VE-10-RL-0350-K
400	409,6	410,6	401,4	115	130	16,6	10.000	VE-10-RL-0350-K
450	461,2	462,2	451,4	145	160	20,7	10.000	VE-10-RL-0350-K
500	511,2	512,2	501,4	145	160	23,0	10.000	VE-10-RL-0350-K

Außendurchmesser-Toleranzen / Outside Diameter Tolerances

DN 25 - DN 100:	+1,7 mm, -0,6 mm
DN 125 - DN 300:	+2,4 mm, -1,0 mm
DN 350 - DN 450:	+3,3 mm, -1,5 mm
≥ DN 500:	+4,2 mm, -2,0 mm

Abkürzungen:

DN = Nennweite
 l₁, l₂ = Innendurchmesser 1 und 2
 an Verbindungstelle
 C_R = Einstecktiefe am Rohr
 G = Gewicht
 Art.-Nr. = Artikelnummer

D = Außendurchmesser
 D_E = Außendurchmesser
 Rohrende
 C_M = Einstecktiefe an Muffe
 LL = Lieferlänge

Abbreviations:

DN = Nominal Diameter
 l₁, l₂ = Inner Diameter 1 and 2
 at Juncture
 C_R = Insertion Depth at Pipe
 G = Weight
 Art.-Nr. = Item Number

D = Outer Diameter
 D_E = Outer Diameter at Pipe
 End
 C_M = Insertion Depth at Coupling
 LL = Delivery Length

Andere Rohrdimensionen und Längen sind auf Anfrage lieferbar. Alle Angaben in ca. mm bzw. ca. kg (G).
 Pipes in other diameters and lengths are available upon request. All data in ca. mm or ca. kg (G).

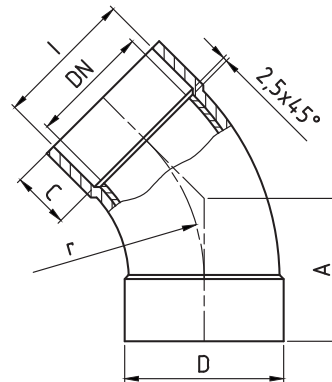

DN	D	l	r	C	A	G	Art.-Nr.
25	42	30	37,5	25	43,2	0,1	VE-16-B45-0025-K
40	57	45	60,0	25	52,4	0,2	VE-16-B45-0040-K
50	67	55	75,0	25	58,6	0,3	VE-16-B45-0050-K
65	82	70	97,5	25	68,1	0,4	VE-16-B45-0065-K
80	97	85	120,0	35	87,2	0,7	VE-16-B45-0080-K
100	117	105	150,0	40	104,6	1,0	VE-16-B45-0100-K
125	142	130	187,5	50	130,4	1,8	VE-16-B45-0125-K
150	167	155	225,0	40	135,7	1,9	VE-10-B45-0150-K
200	217	205	300,0	50	176,8	2,3	VE-10-B45-0200-K
250	271	256	375,0	65	222,8	4,5	VE-10-B45-0250-K
300	324	309	450,0	75	263,9	7,4	VE-10-B45-0300-K

Abkürzungen:

DN = Nennweite
l = Innendurchmesser
C = Einstecktiefe
G = Gewicht

D = Außendurchmesser
r = Radius
A = Achsmaß
Art.-Nr. = Artikelnummer

Abbreviations:

DN = Nominal Diameter
l = Inner Diameter
C = Insertion Depth
G = Weight

D = Outer Diameter
r = Radius
A = Axial Dimension
Art.-Nr. = Item Number

Andere Fittingdimensionen und Maße sind auf Anfrage lieferbar. Alle Angaben in ca. mm bzw. ca. kg (G).
Fittings in other diameters and lengths are available upon request. All data in ca. mm or ca. kg (G).

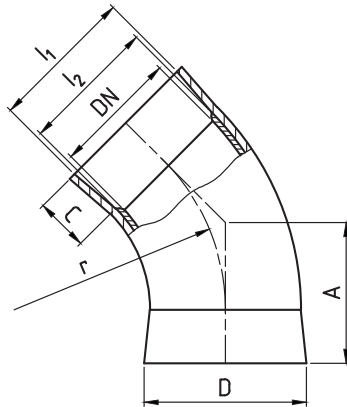

DN	D	l ₁	l ₂	r	C	A	G	Art.-Nr.
350	377	360,6	351,4	525	130	350,0	11,1	VE-10-B45-0350-K
400	427	410,6	401,4	600	130	381,0	13,8	VE-10-B45-0400-K
450	481	462,2	451,4	675	160	442,1	20,7	VE-10-B45-0450-K
500	528	511,2	501,4	750	160	473,2	22,4	VE-10-B45-0500-K

Abkürzungen:

DN = Nennweite
 l₁, l₂ = Innendurchmesser 1 und 2
 an Verbindungstelle
 A = Achsmaß
 Art.-Nr. = Artikelnummer

D = Außendurchmesser
 r = Radius
 C = Einstecktiefe
 G = Gewicht

Abbreviations:

DN = Nominal Diameter
 l₁, l₂ = Inner Diameter 1 and 2
 at Junction
 A = Axial Dimension
 Art.-Nr. = Item Number

D = Outer Diameter
 r = Radius
 C = Insertion Depth
 G = Weight

Andere Fittingdimensionen und Maße sind auf Anfrage lieferbar. Alle Angaben in ca. mm bzw. ca. kg (G).
 Fittings in other diameters and lengths are available upon request. All data in ca. mm or ca. kg (G).

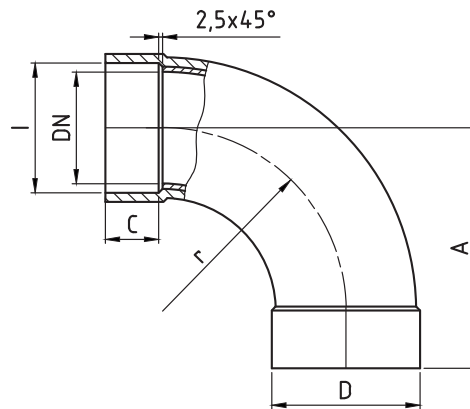

DN	D	l	r	C	A	G	Art.-Nr.
25	42	30	37,5	25	65,0	0,1	VE-16-B90-0025-K
40	57	45	60,0	25	87,5	0,2	VE-16-B90-0040-K
50	67	55	75,0	25	102,5	0,3	VE-16-B90-0050-K
65	82	70	97,5	25	125,0	0,4	VE-16-B90-0065-K
80	97	85	120,0	35	157,5	0,7	VE-16-B90-0080-K
100	117	105	150,0	40	192,5	1,0	VE-16-B90-0100-K
125	142	130	187,5	50	240,0	1,8	VE-16-B90-0125-K
150	167	155	225,0	40	267,5	2,3	VE-10-B90-0150-K
200	217	205	300,0	50	352,5	3,7	VE-10-B90-0200-K
250	271	256	375,0	65	442,5	7,3	VE-10-B90-0250-K
300	324	309	450,0	75	527,5	12,0	VE-10-B90-0300-K

Abkürzungen:

DN = Nennweite
l = Innendurchmesser
C = Einstecktiefe
G = Gewicht

D = Außendurchmesser
r = Radius
A = Achsmaß
Art.-Nr. = Artikelnummer

Abbreviations:

DN = Nominal Diameter
l = Inner Diameter
C = Insertion Depth
G = Weight

D = Outer Diameter
r = Radius
A = Axial Dimension
Art.-Nr. = Item Number

Andere Fittingdimensionen und Maße sind auf Anfrage lieferbar. Alle Angaben in ca. mm bzw. ca. kg (G).
Fittings in other diameters and lengths are available upon request. All data in ca. mm or ca. kg (G).

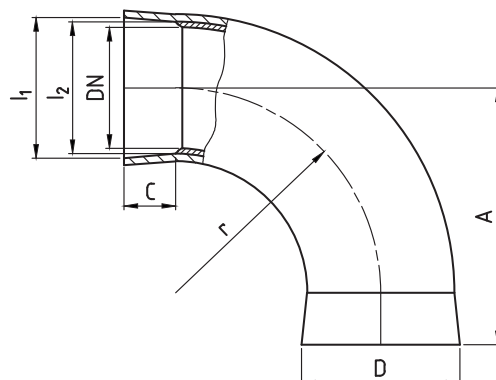

DN	D	l ₁	l ₂	r	C	A	G	Art.-Nr.
350	377	360,6	351,4	525	130	657,5	18,0	VE-10-B90-0350-K
400	427	410,6	401,4	600	130	732,5	22,6	VE-10-B90-0400-K
450	481	462,2	451,4	675	160	837,5	33,7	VE-10-B90-0450-K
500	528	511,2	501,4	750	160	912,5	37,0	VE-10-B90-0500-K

Abkürzungen:

DN = Nennweite
 l₁, l₂ = Innendurchmesser 1 und 2
 an Verbindungstelle
 A = Achsmaß
 Art.-Nr. = Artikelnummer

D = Außendurchmesser
 r = Radius
 C = Einstecktiefe
 G = Gewicht

Abbreviations:

DN = Nominal Diameter
 l₁, l₂ = Inner Diameter 1 and 2
 at Junction
 A = Axial Dimension
 Art.-Nr. = Item Number

D = Outer Diameter
 r = Radius
 C = Insertion Depth
 G = Weight

Andere Fittingdimensionen und Maße sind auf Anfrage lieferbar. Alle Angaben in ca. mm bzw. ca. kg (G).
 Fittings in other diameters and lengths are available upon request. All data in ca. mm or ca. kg (G).

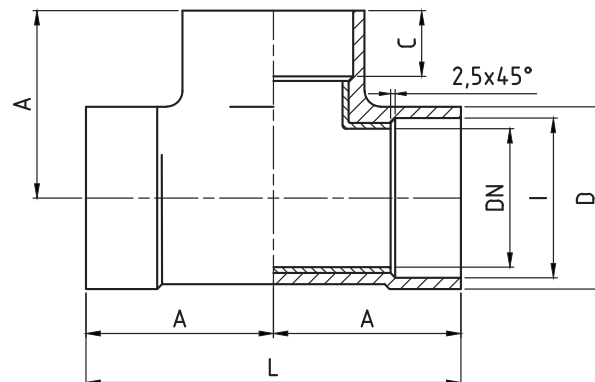

DN	D	I	C	A	L	G	Art.-Nr.
25	42	30	25	65	130	0,2	VE-16-T-0025-K
40	57	45	25	75	150	0,4	VE-16-T-0040-K
50	67	55	25	85	170	0,5	VE-16-T-0050-K
65	82	70	25	95	190	0,7	VE-16-T-0065-K
80	97	85	35	115	230	1,1	VE-16-T-0080-K
100	117	105	40	135	270	1,6	VE-16-T-0100-K
125	144	130	50	160	320	2,7	VE-16-T-0125-K
150	167	155	40	190	380	4,3	VE-10-T-0150-K
200	217	205	50	252	504	4,7	VE-10-T-0200-K
250	271	256	65	319	638	9,2	VE-10-T-0250-K
300	324	309	75	370	740	14,3	VE-10-T-0300-K

Abkürzungen:

DN = Nennweite
I = Innendurchmesser
A = Achsmaß
G = Gewicht

D = Außendurchmesser
C = Einstecktiefe
L = Bauteillänge
Art.-Nr. = Artikelnummer

Abbreviations:

DN = Nominal Diameter
I = Inner Diameter
A = Axial Dimension
G = Weight

D = Outer Diameter
C = Insertion Depth
L = Component Length
Art.-Nr. = Item Number

Andere Fittingdimensionen und Maße sind auf Anfrage lieferbar. Alle Angaben in ca. mm bzw. ca. kg (G).
Fittings in other diameters and lengths are available upon request. All data in ca. mm or ca. kg (G).

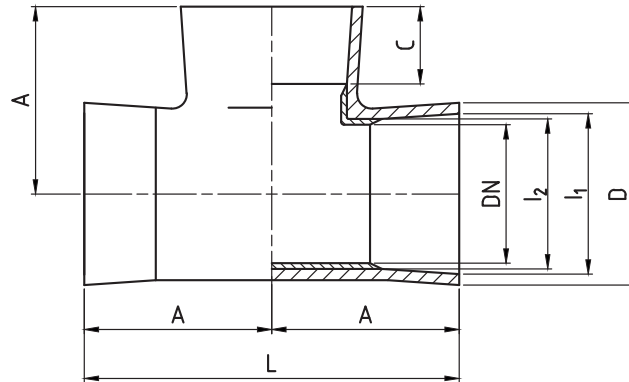

DN	D	I ₁	I ₂	C	A	L	G	Art.-Nr.
350	377	360,6	351,4	130	400	800	20,5	VE-10-T-0350-K
400	427	410,6	401,4	130	440	880	25,6	VE-10-T-0400-K
450	481	462,2	451,4	160	505	1.010	38,0	VE-10-T-0450-K
500	528	511,2	501,4	160	540	1.080	40,0	VE-10-T-0500-K

Abkürzungen:

DN = Nennweite
 I₁, I₂ = Innendurchmesser 1 und 2
 an Verbindungstelle
 L = Bauteillänge
 Art.-Nr. = Artikelnummer

D = Außendurchmesser
 C = Einstecktiefe
 A = Achsmaß
 G = Gewicht

Abbreviations:

DN = Nominal Diameter
 I₁, I₂ = Inner Diameter 1 and 2
 at Junction
 L = Component Length
 Art.-Nr. = Item Number

D = Outer Diameter
 C = Insertion Depth
 A = Axial Dimension
 G = Weight

Andere Fittingdimensionen und Maße sind auf Anfrage lieferbar. Alle Angaben in ca. mm bzw. ca. kg (G).
 Fittings in other diameters and lengths are available upon request. All data in ca. mm or ca. kg (G).

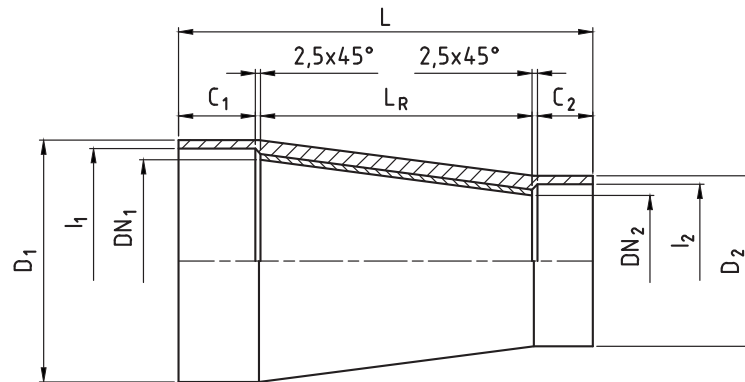

DN ₁	DN ₂	D ₁	D ₂	l ₁	l ₂	C ₁	C ₂	L _R	L	G	Art.-Nr.
40	25	57	42	45	30	25	25	37,5	92,5	0,2	VE-16-RED-040-025-KONZ-K
50	25	67	42	55	30	25	25	62,5	117,5	0,2	VE-16-RED-050-025-KONZ-K
50	40	67	57	55	45	25	25	25,0	80,0	0,2	VE-16-RED-050-040-KONZ-K
65	25	82	42	70	30	25	25	100,0	155,0	0,4	VE-16-RED-065-025-KONZ-K
65	40	82	57	70	45	25	25	62,5	117,5	0,3	VE-16-RED-065-040-KONZ-K
65	50	82	67	70	55	25	25	37,5	92,5	0,3	VE-16-RED-065-050-KONZ-K
80	40	97	57	85	45	35	25	100,0	165,0	0,5	VE-16-RED-080-040-KONZ-K
80	50	97	67	85	55	35	25	75,0	140,0	0,4	VE-16-RED-080-050-KONZ-K
80	65	97	82	85	70	35	25	37,5	102,5	0,3	VE-16-RED-080-065-KONZ-K
100	50	117	67	105	55	40	25	125,0	195,0	0,7	VE-16-RED-100-050-KONZ-K
100	65	117	82	105	70	40	25	87,5	157,5	0,6	VE-16-RED-100-065-KONZ-K
100	80	117	97	105	85	40	35	50,0	130,0	0,5	VE-16-RED-100-080-KONZ-K
125	65	142	82	130	70	50	25	150,0	230,0	1,1	VE-16-RED-125-065-KONZ-K
125	80	142	97	130	85	50	35	112,5	202,5	1,0	VE-16-RED-125-080-KONZ-K
125	100	142	117	130	105	50	40	62,5	157,5	0,8	VE-16-RED-125-100-KONZ-K
150	80	167	97	155	85	40	35	175,0	255,0	1,8	VE-10-RED-150-080-KONZ-K
150	100	167	117	155	105	40	40	125,0	210,0	1,6	VE-10-RED-150-100-KONZ-K
150	125	167	142	155	130	40	50	62,5	157,5	1,3	VE-10-RED-150-125-KONZ-K
200	100	217	117	205	105	50	40	250,0	345,0	3,5	VE-10-RED-200-100-KONZ-K
200	125	217	142	205	130	50	50	187,5	292,5	3,2	VE-10-RED-200-125-KONZ-K
200	150	217	167	205	155	50	40	125,0	220,0	1,7	VE-10-RED-200-150-KONZ-K
250	125	268	142	256	130	65	50	312,5	432,5	5,1	VE-10-RED-250-125-KONZ-K
250	150	268	167	256	155	65	40	250,0	360,0	4,6	VE-10-RED-250-150-KONZ-K
250	200	268	217	256	205	65	50	125,0	245,0	3,6	VE-10-RED-250-200-KONZ-K
300	150	321	167	309	155	75	40	375,0	495,0	7,3	VE-10-RED-300-150-KONZ-K
300	200	321	217	309	205	75	50	250,0	380,0	6,2	VE-10-RED-300-200-KONZ-K
300	250	321	268	309	256	75	65	125,0	270,0	4,9	VE-10-RED-300-250-KONZ-K

Weitere Reduzierungen sind auf Anfrage lieferbar. Alle Angaben in ca. mm bzw. ca. kg (G). Abkürzungen siehe Seite 16.
More Reducers are available upon request. All data in ca. mm or ca. kg (G). Abbreviations see page 16.

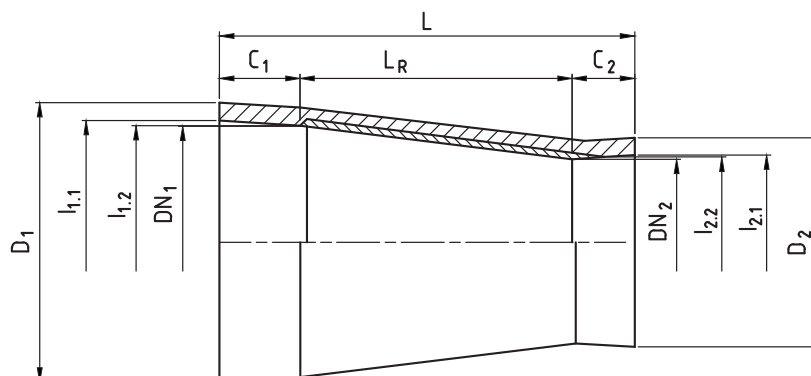

DN ₁	DN ₂	D ₁	D ₂	l _{1.1}	l _{1.2}	l _{2.1}	l _{2.2}	C ₁	C ₂	L _R	L	G	Art.-Nr.
400	250	427	271	410,6	401,4	256,5	255,5	130	65	375	575	13,2	VE-10-RED-400-250-KONZ-K
400	300	427	324	410,6	401,4	309,5	308,5	130	75	250	460	11,5	VE-10-RED-400-300-KONZ-K
400	350	427	377	410,6	401,4	360,6	351,4	130	130	125	390	9,0	VE-10-RED-400-350-KONZ-K
500	350	528	377	511,2	501,4	360,6	351,4	160	130	375	670	21,8	VE-10-RED-500-350-KONZ-K
500	400	528	427	511,2	501,4	410,6	401,4	160	130	250	545	18,1	VE-10-RED-500-400-KONZ-K
500	450	528	481	511,2	501,4	462,2	451,4	160	160	125	450	14,4	VE-10-RED-500-450-KONZ-K

Abkürzungen:

DN₁, DN₂ = Nennweite 1 & 2
 l_{1.1}, l_{1.2} = Innendurchmesser 1 & 2 an Verbindungstelle 1
 C₁, C₂ = Einstecktiefe 1 & 2
 L = Bauteillänge
 Art.-Nr. = Artikelnummer

D₁, D₂ = Außendurchmesser 1 & 2
 l_{2.1}, l_{2.2} = Innendurchmesser 1 & 2 an Verbindungstelle 2

L_R = Reduzierungslänge
 G = Gewicht

Seite 15 / 17:

l₁ = Innendurchmesser an Verbindungstelle 1

l₂ = Innendurchmesser an Verbindungstelle 2

Abbreviations:

DN₁, DN₂ = Nominal Diameter 1 & 2
 l_{1.1}, l_{1.2} = Inner Diameter 1 & 2 at Juncture 1
 C₁, C₂ = Insertion Depth 1 & 2
 L = Component Length
 Art.-Nr. = Item Number

D₁, D₂ = Outer Diameter 1 & 2
 l_{2.1}, l_{2.2} = Inner Diameter 1 & 2 at Juncture 2
 L_R = Reduction Length
 G = Weight

Page 15 / 17:

l₁ = Inner Diameter at Juncture 1

l₂ = Inner Diameter at Juncture 2

Andere Fittingdimensionen und Maße sind auf Anfrage lieferbar. Alle Angaben in ca. mm bzw. ca. kg (G).
 Fittings in other diameters and lengths are available upon request. All data in ca. mm or ca. kg (G).

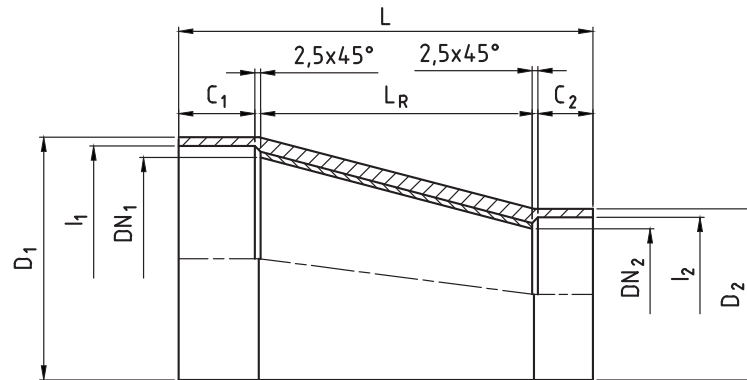

DN ₁	DN ₂	D ₁	D ₂	l ₁	l ₂	C ₁	C ₂	L _R	L	G	Art.-Nr.
40	25	57	42	45	30	25	25	37,5	92,5	0,2	VE-16-RED-040-025-EXZ-K
50	25	67	42	55	30	25	25	62,5	117,5	0,2	VE-16-RED-050-025-EXZ-K
50	40	67	57	55	45	25	25	25,0	80,0	0,2	VE-16-RED-050-040-EXZ-K
65	25	82	42	70	30	25	25	100,0	155,0	0,4	VE-16-RED-065-025-EXZ-K
65	40	82	57	70	45	25	25	62,5	117,5	0,3	VE-16-RED-065-040-EXZ-K
65	50	82	67	70	55	25	25	37,5	92,5	0,3	VE-16-RED-065-050-EXZ-K
80	40	97	57	85	45	35	25	100,0	165,0	0,5	VE-16-RED-080-040-EXZ-K
80	50	97	67	85	55	35	25	75,0	140,0	0,4	VE-16-RED-080-050-EXZ-K
80	65	97	82	85	70	35	25	37,5	102,5	0,3	VE-16-RED-080-065-EXZ-K
100	50	117	67	105	55	40	25	125,0	195,0	0,7	VE-16-RED-100-050-EXZ-K
100	65	117	82	105	70	40	25	87,5	157,5	0,6	VE-16-RED-100-065-EXZ-K
100	80	117	97	105	85	40	35	50,0	130,0	0,5	VE-16-RED-100-080-EXZ-K
125	65	142	82	130	70	50	25	150,0	230,0	1,1	VE-16-RED-125-065-EXZ-K
125	80	142	97	130	85	50	35	112,5	202,5	1,0	VE-16-RED-125-080-EXZ-K
125	100	142	117	130	105	50	40	62,5	157,5	0,8	VE-16-RED-125-100-EXZ-K
150	80	167	97	155	85	40	35	175,0	255,0	1,8	VE-10-RED-150-080-EXZ-K
150	100	167	117	155	105	40	40	125,0	210,0	1,6	VE-10-RED-150-100-EXZ-K
150	125	167	142	155	130	40	50	62,5	157,5	1,3	VE-10-RED-150-125-EXZ-K
200	100	217	117	205	105	50	40	250,0	345,0	3,5	VE-10-RED-200-100-EXZ-K
200	125	217	142	205	130	50	50	187,5	292,5	3,2	VE-10-RED-200-125-EXZ-K
200	150	217	167	205	155	50	40	125,0	220,0	1,7	VE-10-RED-200-150-EXZ-K
250	125	268	142	256	130	65	50	312,5	432,5	5,1	VE-10-RED-250-125-EXZ-K
250	150	268	167	256	155	65	40	250,0	360,0	4,6	VE-10-RED-250-150-EXZ-K
250	200	268	217	256	205	65	50	125,0	245,0	3,6	VE-10-RED-250-200-EXZ-K
300	150	321	167	309	155	75	40	375,0	495,0	7,3	VE-10-RED-300-150-EXZ-K
300	200	321	217	309	205	75	50	250,0	380,0	6,2	VE-10-RED-300-200-EXZ-K
300	250	321	268	309	256	75	65	125,0	270,0	4,9	VE-10-RED-300-250-EXZ-K

Weitere Reduzierungen sind auf Anfrage lieferbar. Alle Angaben in ca. mm bzw. ca. kg (G). Abkürzungen siehe Seite 16.
More Reducers are available upon request. All data in ca. mm or ca. kg (G). Abbreviations see page 16.

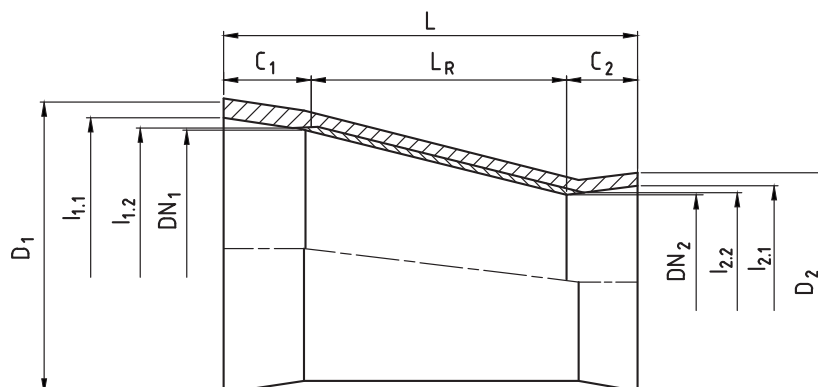

DN ₁	DN ₂	D ₁	D ₂	l _{1,1}	l _{1,2}	l _{2,1}	l _{2,2}	C ₁	C ₂	L _R	L	G	Art.-Nr.
400	250	427	271	410,6	401,4	256,5	255,5	130	65	375	575	13,2	VE-10-RED-400-250-EXZ-K
400	300	427	324	410,6	401,4	309,5	308,5	130	75	250	460	11,5	VE-10-RED-400-300-EXZ-K
400	350	427	377	410,6	401,4	360,6	351,4	130	130	125	390	9,0	VE-10-RED-400-350-EXZ-K
500	350	528	377	511,2	501,4	360,6	351,4	160	130	375	670	21,8	VE-10-RED-500-350-EXZ-K
500	400	528	427	511,2	501,4	410,6	401,4	160	130	250	545	18,1	VE-10-RED-500-400-EXZ-K
500	450	528	481	511,2	501,4	462,2	451,4	160	160	125	450	14,4	VE-10-RED-500-450-EXZ-K

Abkürzungen:

DN₁, DN₂ = Nennweite 1 & 2
 l_{1,1}, l_{1,2} = Innendurchmesser 1 & 2 an Verbindungstelle 1
 C₁, C₂ = Einstecktiefe 1 & 2
 L = Bauteillänge
 Art.-Nr. = Artikelnummer

D₁, D₂ = Außendurchmesser 1 & 2
 l_{2,1}, l_{2,2} = Innendurchmesser 1 & 2 an Verbindungstelle 2
 L_R = Reduzierungslänge
 G = Gewicht

Abbreviations:

DN₁, DN₂ = Nominal Diameter 1 & 2
 l_{1,1}, l_{1,2} = Inner Diameter 1 & 2 at Juncture 1
 C₁, C₂ = Insertion Depth 1 & 2
 L = Component Length
 Art.-Nr. = Item Number

D₁, D₂ = Outer Diameter 1 & 2
 l_{2,1}, l_{2,2} = Inner Diameter 1 & 2 at Juncture 2
 L_R = Reduction Length
 G = Weight

Weitere Reduzierungen sind auf Anfrage lieferbar. Alle Angaben in ca. mm bzw. ca. kg (G).
 More Reducers are available upon request. All data in ca. mm or ca. kg (G).

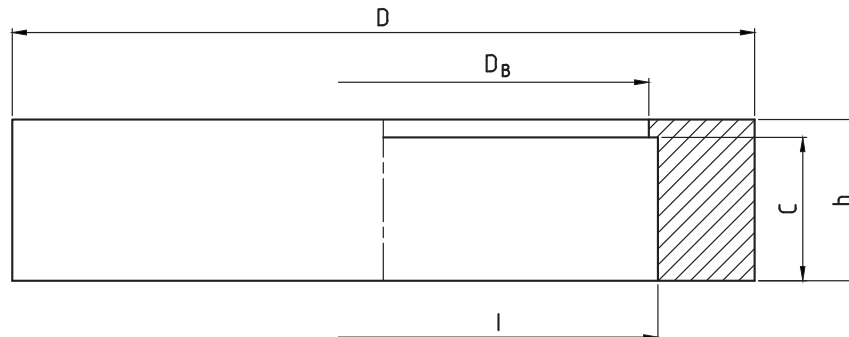

DN	D	D _B	I	C	h	G	Art.-Nr.
25	62	25	30	20	25	0,1	VE-16-BD-0025-K
40	81	40	45	20	25	0,2	VE-16-BD-0040-K
50	99	50	55	25	30	0,3	VE-16-BD-0050-K
65	118	65	70	25	30	0,4	VE-16-BD-0065-K
80	131	80	85	30	35	0,6	VE-16-BD-0080-K
100	159	100	105	40	45	0,9	VE-16-BD-0100-K
125	189	125	130	40	45	1,2	VE-16-BD-0125-K
150	212	150	155	45	50	1,4	VE-10-BD-0150-K
200	268	200	205	55	60	2,4	VE-10-BD-0200-K
250	322	250	256	60	65	4,2	VE-10-BD-0250-K
300	372	300	309	70	75	4,9	VE-10-BD-0300-K

Abkürzungen:

DN = Nennweite

 D_B = Durchmesser am Bundanschlag

C = Einstecktiefe

G = Gewicht

D = Außendurchmesser

I = Innendurchmesser

h = Höhe

Art.-Nr. = Artikelnummer

Abbreviations:

DN = Nominal Diameter

 D_B = Diameter at Collar Stop

C = Insertion Depth

G = Weight

D = Outer Diameter

I = Inner Diameter

h = Height

Art.-Nr. = Item Number

Andere Fittingdimensionen und Maße sind auf Anfrage lieferbar. Die Klebebunde sind auf Losflansche in Anlehnung an DIN EN 1092-1 (PN10) und ANSI B 16.5 (150 LBS) abgestimmt. Alle Angaben in ca. mm bzw. ca. kg (G).

Fittings in other diameters and lengths are available upon request. The collars are adapted for loose flanges referring to DIN EN 1092-1 (PN10) and ANSI B 16.5 (150 LBS). All data in ca. mm or ca. kg (G).

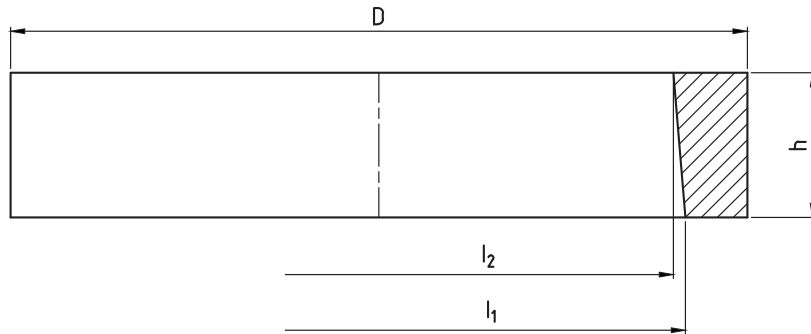

DN	D	l ₁	l ₂	C	h	G	Art.-Nr.
350	432	359,6	353,8	85	85	7,4	VE-10-BD-0350-K
400	482	409,6	403,1	95	95	10,0	VE-10-BD-0400-K
450	530	461,2	454,4	100	100	11,7	VE-10-BD-0450-K
500	586	511,2	503,3	115	115	15,7	VE-10-BD-0500-K

Abkürzungen:

DN = Nennweite
 l₁ = Innendurchmesser 1
 an Verbindungstelle
 C = Einstecktiefe
 G = Gewicht

D = Außendurchmesser
 l₂ = Innendurchmesser 2
 an Verbindungstelle
 h = Höhe
 Art.-Nr. = Artikelnummer

Abbreviations:

DN = Nominal Diameter
 l₁ = Inner Diameter 1
 at Juncture
 C = Insertion Depth
 G = Weight

D = Outer Diameter
 l₂ = Inner Diameter 2
 at Juncture
 h = Height
 Art.-Nr. = Item Number

Andere Fittingdimensionen und Maße sind auf Anfrage lieferbar. Die Klebebunde sind auf Losflansche in Anlehnung an DIN EN 1092-1 (PN10) und ANSI B 16.5 (150 LBS) abgestimmt. Alle Angaben in ca. mm bzw. ca. kg (G).

Fittings in other diameters and lengths are available upon request. The collars are adapted for loose flanges referring to DIN EN 1092-1 (PN10) and ANSI B 16.5 (150 LBS). All data in ca. mm or ca. kg (G).

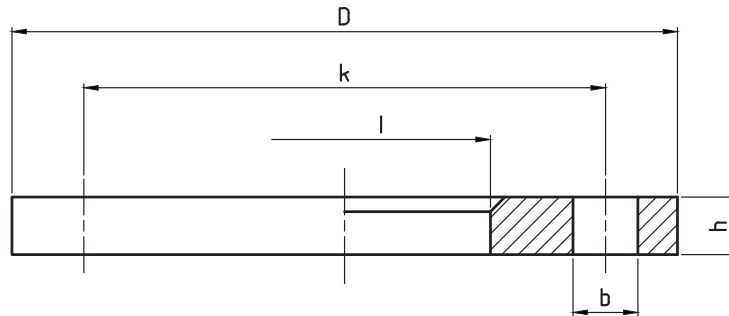

DN	D	l	h	k	F	b	n	G	Art.-Nr.
25	115	49	16	85	4	14	4	1,1	PN-16-SLFL-0025-K
40	150	67	18	110	5	18	4	1,8	PN-16-SLFL-0040-K
50	165	77	20	125	5	18	4	2,1	PN-16-SLFL-0050-K
65	185	96	20	145	6	18	8	2,6	PN-16-SLFL-0065-K
80	200	108	20	160	6	18	8	3,2	PN-16-SLFL-0080-K
100	220	134	22	180	6	18	8	3,5	PN-16-SLFL-0100-K
125	250	162	22	210	6	18	8	4,3	PN-16-SLFL-0125-K
150	285	188	24	240	6	22	8	5,2	PN-16-SLFL-0150-K
200	340	240	24	295	6	22	8	7,5	PN-10-SLFL-0200-K
250	395	294	26	350	8	22	12	9,8	PN-10-SLFL-0250-K
300	445	348	26	400	8	22	12	14,4	PN-10-SLFL-0300-K
350	505	400	30	460	8	22	16	18,5	PN-10-SLFL-0350-K
400	565	450	32	515	8	26	16	25,0	PN-10-SLFL-0400-K
450	615	498	36	565	8	26	20	30,9	PN-10-SLFL-0450-K
500	670	550	38	620	8	26	20	39,3	PN-10-SLFL-0500-K

Abkürzungen:

DN = Nennweite	D = Außendurchmesser
l = Innendurchmesser	h = Höhe
k = Lochkreisdurchmesser	F = Fase
b = Bohrdurchmesser	n = Anzahl der Schrauben
G = Gewicht	Art.-Nr. = Artikelnummer

Abbreviations:

DN = Nominal Diameter	D = Outer Diameter
l = Inner Diameter	h = Height
k = Bolt-Circle Diameter	F = Bevel
b = Drilling Diameter	n = Number of Bolts
G = Weight	Art.-Nr. = Item Number

Alle Anschlussmaße in Anlehnung an DIN EN 1092-1 und für den Nenndruck 10 bar.

Auf Anfrage lieferbar:

- Flansche in verschiedenen Werkstoffen (z.B. C 22.8), Dicken und mit verschiedenen Bohrdurchmessern,
- die benötigten Dichtungen und Schraubverbindungen,
- mit beschichteten Oberflächen.

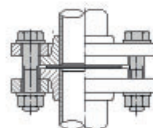

All measures referring to DIN EN 1092-1 and suitable for nominal pressure of 10 bar.

Available upon request:

- Flanges in different kinds of material (e.g. C 22.8), different thicknesses and drilling diameters,
- gaskets and bolting sets,
- with different coatings.

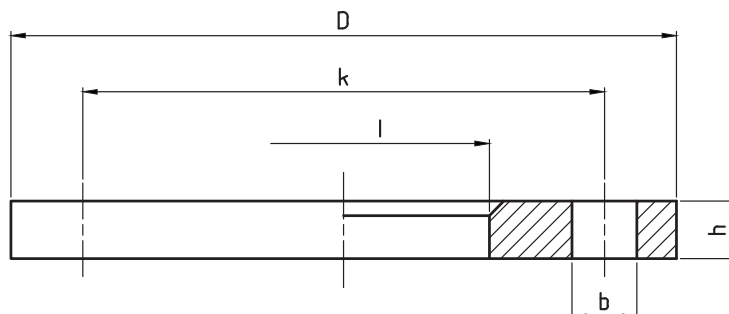

DN	D	l	h	k	b	n	G	Art.-Nr.
25	108	35	14	79	16	4	0,8	PN-10-SLFLA-0025-K
40	127	50	18	99	16	4	1,3	PN-10-SLFLA-0040-K
50	152	62	19	121	19	4	2,0	PN-10-SLFLA-0050-K
65	178	75	22	140	19	4	3,3	PN-10-SLFLA-0065-K
80	191	91	24	152	19	4	3,8	PN-10-SLFLA-0080-K
100	229	117	24	191	19	8	5,3	PN-10-SLFLA-0100-K
125	254	145	24	216	22	8	6,0	PN-10-SLFLA-0125-K
150	279	172	25	241	22	8	7,4	PN-10-SLFLA-0150-K
200	343	222	28	295	22	8	12,1	PN-10-SLFLA-0200-K
250	406	277	30	362	25	12	16,4	PN-10-SLFLA-0250-K
300	483	328	32	432	25	12	26,1	PN-10-SLFLA-0300-K
350	533	374	35	476	28	12	34,5	PN-10-SLFLA-0350-K
400	597	428	37	540	28	16	44,6	PN-10-SLFLA-0400-K
450	635	480	40	578	32	16	48,7	PN-10-SLFLA-0450-K
500	699	533	43	635	32	20	61,6	PN-10-SLFLA-0500-K

Abkürzungen:

DN	= Nennweite	D	= Außendurchmesser
l	= Innendurchmesser	h	= Höhe
k	= Lochkreisdurchmesser	b	= Bohrdurchmesser
n	= Anzahl der Schrauben	G	= Gewicht
Art.-Nr.	= Artikelnummer		

Abbreviations:

DN	= Nominal Diameter	D	= Outer Diameter
l	= Inner Diameter	h	= Height
k	= Bolt-Circle Diameter	b	= Drilling Diameter
n	= Number of Bolts	G	= Weight
Art.-Nr.	= Item Number		

Alle Anschlussmaße in Anlehnung an ANSI B 16.5 und für den Nenndruck 150 LBS.

Auf Anfrage lieferbar:

- Flansche in verschiedenen Werkstoffen (z.B. C 22.8), Dicken und mit verschiedenen Bohrdurchmessern,
- die benötigten Dichtungen und Schraubverbindungen,
- mit beschichteten Oberflächen.

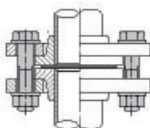

All measures referring to ANSI B 16.5 and suitable for nominal pressure of 150 LBS.

Available upon request:

- Flanges in different kinds of material (e.g. C 22.8), different thicknesses and drilling diameters,
- gaskets and bolting sets,
- with different coatings.

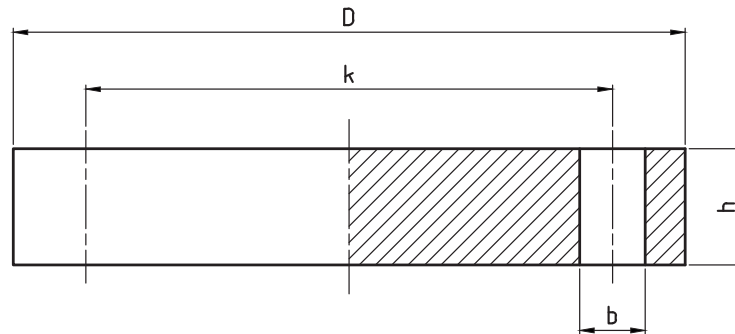

DN	D	h	k	b	n	Gew.	G	Art.-Nr.
25	115	15	85	14	4	M12	0,3	VE-16-BLF-0025-K
40	150	15	110	18	4	M16	0,4	VE-16-BLF-0040-K
50	165	15	125	18	4	M16	0,5	VE-16-BLF-0050-K
65	185	20	145	18	8	M16	0,9	VE-16-BLF-0065-K
80	200	22	160	18	8	M16	1,2	VE-16-BLF-0080-K
100	220	24	180	18	8	M16	1,6	VE-16-BLF-0100-K
125	250	28	210	18	8	M16	2,4	VE-16-BLF-0125-K
150	285	31	240	22	8	M20	3,4	VE-10-BLF-0150-K
200	340	34	295	22	8	M20	5,4	VE-10-BLF-0200-K
250	395	36	350	22	12	M20	7,6	VE-10-BLF-0250-K
300	445	38	400	22	12	M20	10,3	VE-10-BLF-0300-K
350	505	44	460	22	16	M20	15,3	VE-10-BLF-0350-K
400	565	49	515	26	16	M24	21,4	VE-10-BLF-0400-K
450	615	55	565	26	20	M24	28,4	VE-10-BLF-0450-K
500	670	59	620	26	20	M24	36,3	VE-10-BLF-0500-K

Abkürzungen:

DN = Nennweite
h = Höhe
b = Bohrdurchmesser
Gew. = GewindegroÙe
Art.-Nr. = Artikelnummer

D = Außendurchmesser
k = Lochkreisdurchmesser
n = Anzahl der Schrauben
G = Gewicht

Abbreviations:

DN = Nominal Diameter
h = Height
b = Drilling Diameter
Gew. = Thread Size
Art.-Nr. = Item Number

D = Outer Diameter
k = Bolt-Circle Diameter
n = Number of Bolts
G = Weight

Alle AnschlussmaÙe in Anlehnung an DIN EN 1092-1 und für den Nenndruck 10 bar.

Auf Anfrage lieferbar:

- Flansche in verschiedenen Werkstoffen (z.B. C 22.8), Dicken und mit verschiedenen Bohrdurchmessern,
- die benötigten Dichtungen und Schraubverbindungen,
- mit beschichteten Oberflächen.

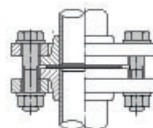

All measures referring to DIN EN 1092-1 and suitable for nominal pressure of 10 bar.

Available upon request:

- Flanges in different kinds of material (e.g. C 22.8), different thicknesses and drilling diameters,
- gaskets and bolting sets,
- with different coatings.

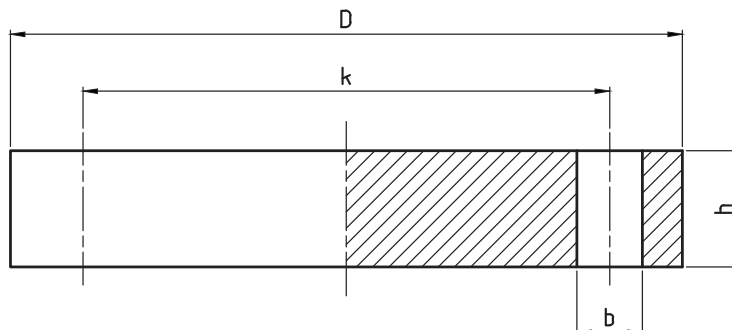

DN	D	h	k	b	n	G	Art.-Nr.
25	108	15	79	16	4	0,2	VE-10-BLFA-0025-K
40	127	15	99	16	4	0,3	VE-10-BLFA-0040-K
50	152	15	121	19	4	0,5	VE-10-BLFA-0050-K
65	178	20	140	19	4	0,9	VE-10-BLFA-0065-K
80	191	22	152	19	4	1,1	VE-10-BLFA-0080-K
100	229	24	191	19	8	1,7	VE-10-BLFA-0100-K
125	254	28	216	22	8	2,4	VE-10-BLFA-0125-K
150	279	31	241	22	8	3,2	VE-10-BLFA-0150-K
200	343	34	299	22	8	5,5	VE-10-BLFA-0200-K
250	406	36	362	26	12	8,0	VE-10-BLFA-0250-K
300	483	38	432	26	12	12,1	VE-10-BLFA-0300-K
350	533	44	476	28	12	17,1	VE-10-BLFA-0350-K
400	597	49	540	28	16	23,8	VE-10-BLFA-0400-K
450	635	55	578	32	16	30,1	VE-10-BLFA-0450-K
500	699	59	635	32	20	39,0	VE-10-BLFA-0500-K

Abkürzungen:

DN = Nennweite

h = Höhe

b = Bohrdurchmesser

G = Gewicht

D = Außendurchmesser

k = Lochkreisdurchmesser

n = Anzahl der Schrauben

Art.-Nr. = Artikelnummer

Abbreviations:

DN = Nominal Diameter

h = Height

b = Drilling Diameter

G = Weight

D = Outer Diameter

k = Bolt-Circle Diameter

n = Number of Bolts

Art.-Nr. = Item Number

Alle Anschlussmaße in Anlehnung an ANSI B 16.5 und für den Nenndruck 150 LBS.

Auf Anfrage lieferbar:

- Flansche in verschiedenen Werkstoffen (z.B. C 22.8), Dicken und mit verschiedenen Bohrdurchmessern,
- die benötigten Dichtungen und Schraubverbindungen,
- mit beschichteten Oberflächen.

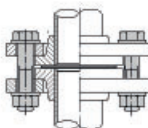

All measures referring to ANSI B 16.5 and suitable for nominal pressure of 150 LBS.

Available upon request:

- Flanges in different kinds of material (e.g. C 22.8), different thicknesses and drilling diameters,
- gaskets and bolting sets,
- with different coatings.

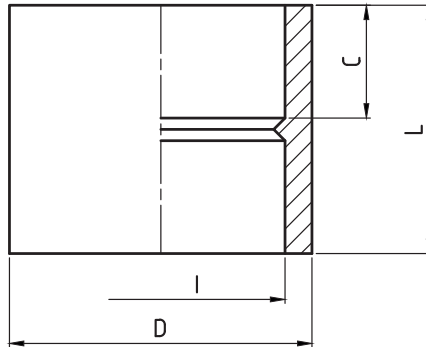

DN	D	I	C	L	G	Art.-Nr.
25	42	30	25	55	0,1	VE-16-MU-0025-K
40	57	45	25	55	0,1	VE-16-MU-0040-K
50	67	55	25	55	0,1	VE-16-MU-0050-K
65	82	70	25	55	0,1	VE-16-MU-0065-K
80	97	85	35	75	0,2	VE-16-MU-0080-K
100	117	105	40	85	0,3	VE-16-MU-0100-K
125	142	130	50	105	0,5	VE-16-MU-0125-K
150	167	155	40	85	0,5	VE-10-MU-0150-K
200	217	205	50	105	1,4	VE-10-MU-0200-K
250	271	256	65	135	1,9	VE-10-MU-0250-K
300	324	309	75	155	2,9	VE-10-MU-0300-K

Abkürzungen:

DN = Nennweite
I = Innendurchmesser
L = Bauteillänge
Art.-Nr. = Artikelnummer

D = Außendurchmesser
C = Einstecktiefe
G = Gewicht

Abbreviations:

DN = Nominal Diameter
I = Inner Diameter
L = Component Length
Art.-Nr. = Item Number

D = Outer Diameter
C = Insertion Depth
G = Weight

Andere Fittingdimensionen und Maße sind auf Anfrage lieferbar. Alle Angaben in ca. mm bzw. ca. kg (G).
Fittings in other diameters and lengths are available upon request. All data in ca. mm or ca. kg (G).

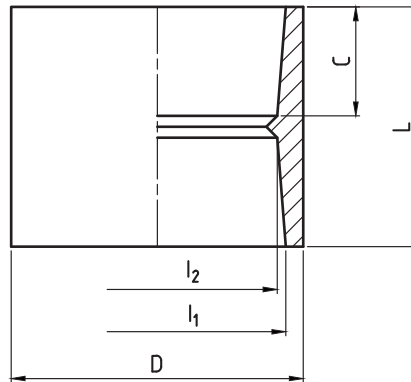

DN	D	l ₁	l ₂	C	L	G	Art.-Nr.
350	377	360,6	351,4	130	261	4,5	VE-10-MU-0350-K
400	427	410,6	401,4	130	261	5,1	VE-10-MU-0400-K
450	479	462,2	451,4	160	321	7,2	VE-10-MU-0450-K
500	531	511,2	501,4	160	321	9,4	VE-10-MU-0500-K

Abkürzungen:

DN = Nennweite
 l₁ = Innendurchmesser 1
 an Verbindungstelle
 C = Einstecktiefe
 G = Gewicht

D = Außendurchmesser
 l₂ = Innendurchmesser 2
 an Verbindungstelle
 L = Bauteillänge
 Art.-Nr. = Artikelnummer

Abbreviations:

DN = Nominal Diameter
 l₁ = Inner Diameter 1
 at Junction
 C = Insertion Depth
 G = Weight

D = Outer Diameter
 l₂ = Inner Diameter 2
 at Junction
 L = Component Length
 Art.-Nr. = Item Number

Andere Fittingdimensionen und Maße sind auf Anfrage lieferbar. Alle Angaben in ca. mm bzw. ca. kg (G).
 Fittings in other diameters and lengths are available upon request. All data in ca. mm or ca. kg (G).